

수 정 내 용

부호	내 용	수정자	승인자	년 월 일

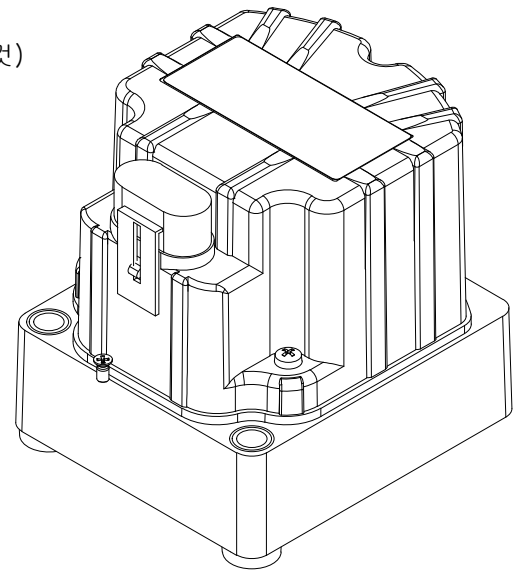
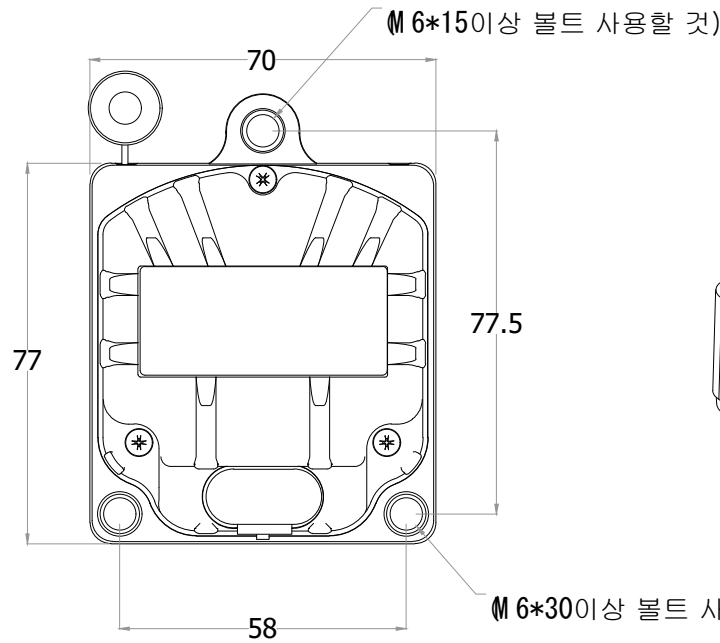

Spec.

항 목	규 격	단 위	비 고
속정범위	3	M	
출력저항	500~4000	Ω	
와이어	와이어 외경: 0.8	mm	
	코어 외경: 0.6	mm	
포텐쇼메타	저항값: 5	kΩ	
	직진성: ±0.25	%	
출력 재현성	정격 전류: 3	watts	450VAC
내 구 성	200	mm	
용 목	15,000	회	
사 용 온 도	-20~80	°C	
보 관 온 도	-30~90	°C	
중 량	370±30	g	
동작전압	5	VDC	
출력전압	min500±50/max4050±50	mVDC	길이 3M기준
적용 커넥터	Delphi 12162833		

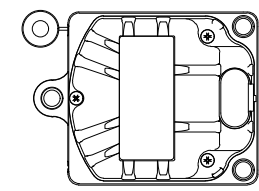
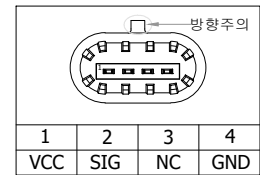
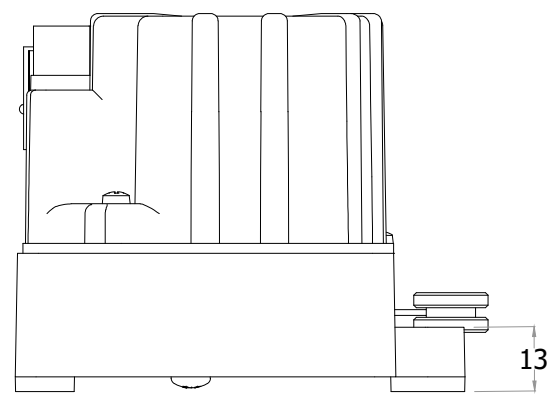
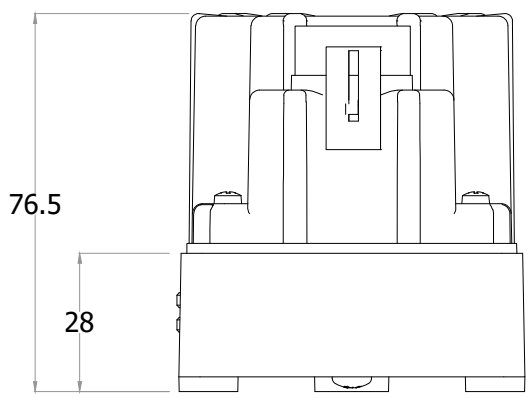

L 방향

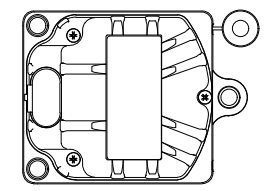

R 방향

대체가능재질	품 번	품 명	수 량	부 품 번 호	도 번
공통공차 소수 ±0.1	각도	분수			
<b>부 품 목 록</b>					
년월일	2017.04.12		<b>DAS</b>		
승인부서	연구소				
재질	경도	승인 김현정	<b>DWSMini-30</b>		
열처리	제도	경도 강대환			
보호피막처리	작성부서	연구소	도면크기	도면	
			<b>A3</b>	1	장중 1 번째